



## Die neue APOLLO Serie®

Zuverlässigkeit, die man sieht!



## Serienmäßige Ausstattung:

- integrierte Sicherheitseinrichtung am Behälterhals
- Vakuumverschluss- und Sicherheitsventil
- leichtgängige Fahrrollen
- separater Transportstopfen DN 50
- Füllstandsanzeige
- EK-Heber mit Abgas- und Überlaufventil
- integrierter Druckaufbau
- Abfüllschlauch (1,5 m) mit Phasenseparator
- Praktischer Transportschutzrahmen



## Behälterbezeichnung

		<b>APOLLO® 50</b> 1,3 bar	<b>APOLLO® 100</b> 1,3 bar	<b>APOLLO® 150</b> 1,3 bar
Behälterwerkstoff:		Edelstahl	Edelstahl	Edelstahl
Abnahmekennzeichen:		CE	CE	CE
Geometrischer Inhalt (l):		49,5	99,2	149,5
Betriebsüberdruck (bar):	max.	1,3	1,3	1,3
Gewicht leer (kg):		44	62	79
Gewicht voll (kg):		85	145	204
Stat. Verdampfungsrate (%/Tag):		2	1,2	1
Gesamthöhe (cm):	A	80	114	146
Außendurchmesser (cm):	D	50	50	50
Gesamtbreite (cm):	C	65	65	65
Eintauchtiefe (cm):	B	58,5	92	122
Rollendurchmesser (mm):	F	125	125	125
Halsdurchmesser (mm):	E	50	50	50
Heberanschluß:		KF 50	KF 50	KF 50
Artikelnummer:		78202700	78202701	78202702

## Optionen:

- Druckaufbauregler
- Druckabbauregler (TRB801)
- Doppelentnahme Flüssigseite
- Doppelentnahme Gasseite
- Dreifachentnahme Flüssigseite
- Dreifachentnahme Gasseite
- Füllstandsanzeige kapazitiv Batterie
- Füllstandsanzeige kapazitiv 4-20mA
- Gabelstaplertaschen
- Lenkrollensatz antimagnetisch
- Cryo-Schutzausrüstung, komplett

Weitere Sonderausstattung auf Anfrage!

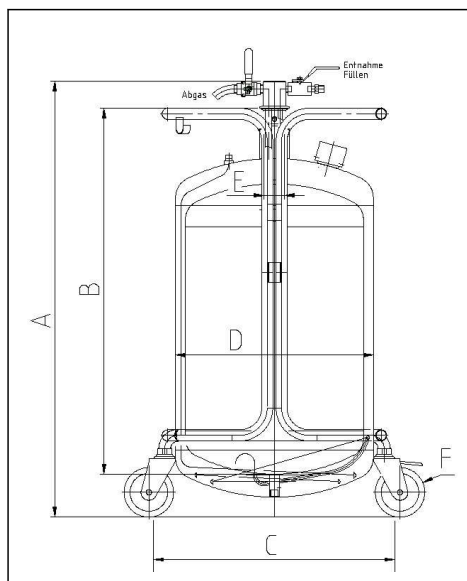

**MESSER** 

Messer Austria GmbH  
A-2352 Gumpoldskirchen  
Tel + 43 (0) 506 03-0\*  
Fax +43 (0) 506 03-273  
email: info.at@messergroup.com  
www.messer.at

Part of the Messer World 

